

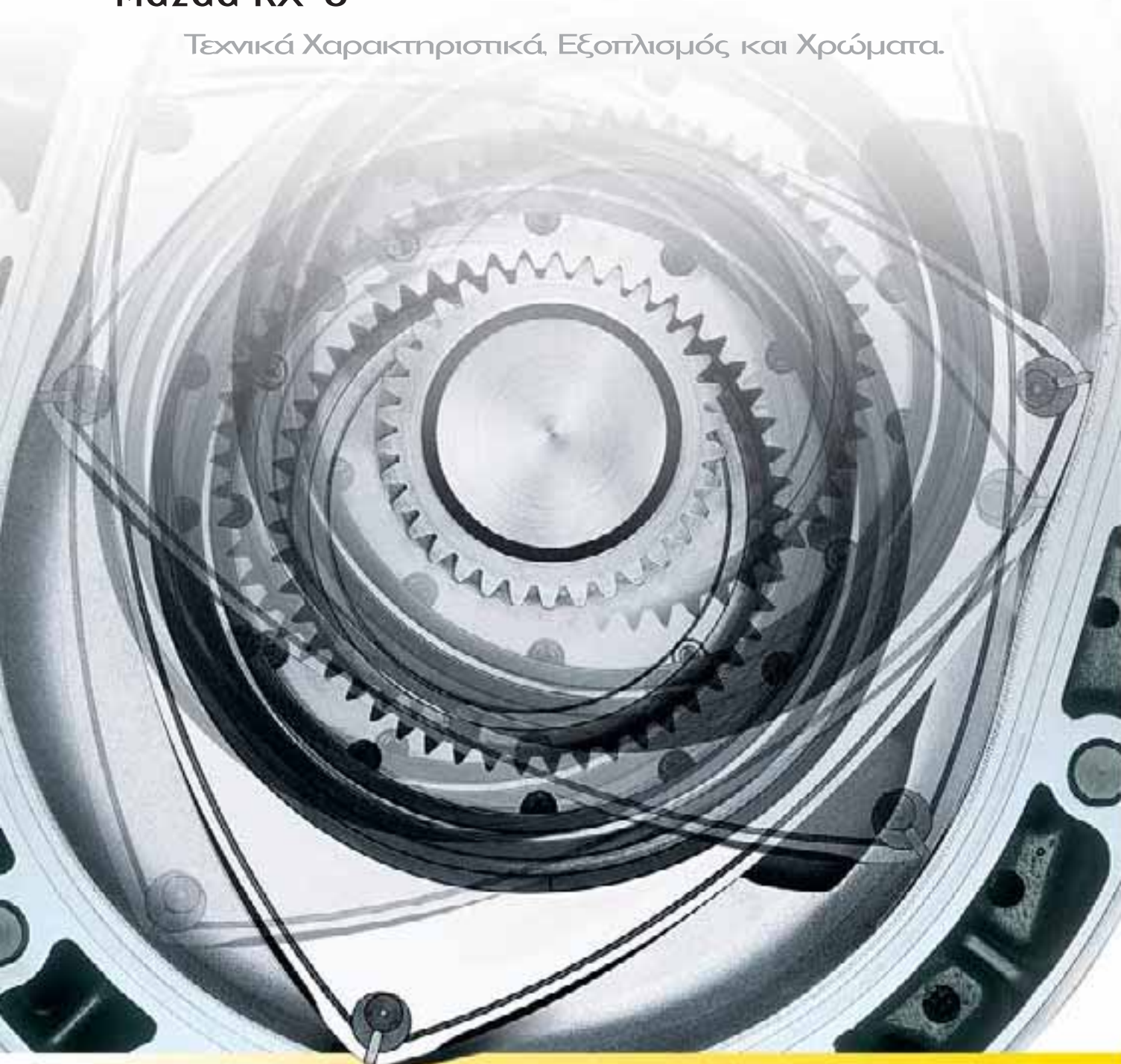

Mazda RX-8

Τεχνικά Χαρακτηριστικά, Εξοπλισμός και Χρώματα.



ZOOM-ZOOM

Τεχνικά Χαρακτηριστικά και Διαθεσιμότητα Μοντέλου

Κινητήρες:

- Περιστροφικός κινητήρας RENESIS, 192 (141 kW) και 231 (170 kW) ίππων
- Δύο ρότορες 654 κ.εκ.
- Τριοδικός καταλυτικός μετατροπέας
- Πλευρική εισαγωγή εισερχόμενου αέρα
- Δύο θυρίδες εξαγωγής σε κάθε ρότορα
- Διαδοχικά δυναμικό σύστημα εισαγωγής αέρα
- Σύστημα μίξης αέρα-καυσίμου με εκχυτήρες καυσίμου
- Μονάδα ελέγχου κινητήρα 32-bit
- Ηλεκτρομαγνητική αντλία καυσίμου
- Σύστημα ανάφλεξης: χωρίς διανομέα
- Συνιστώμενο καύσιμο: αμόλυβδη βενζίνη (ελάχιστο 95 οκτανίων)
- Εναλλάκτης: 12V - 100A
- Μίζα: 12V - 1,4 kW
- Μπαταρία: 12V - 70AH, DIN57029

Σύστημα μετάδοσης:

- 5 ταχυτήτων για τον RENESIS 141 kW
- 6 ταχυτήτων για τον RENESIS 170 kW
- Κίνηση στους πίσω τροχούς
- Τύπος συμπλέκτη: ξηρός, μονόδισκος

Αμάξωμα:

- Ελαφριά, υψηλής ακαμψίας δομή για εύκολο χειρισμό και υψηλή σταθερότητα
- Βέλτιστη γεωμετρία πατώματος για υψηλή σταθερότητα και αίσθηση «φυσικής κύλισης»
- Υψηλής ακαμψίας ατσάλινες ενισχύσεις στις εμπρός και πίσω πόρτες για προστασία από πλευρικές συγκρούσεις
- Τετράπορτο κουπέ με πόρτες ελεύθερου στυλ

Αμάξωμα και Αναρτήσεις:

- Εμπρός ανάρτηση με διπλά ψαλίδια
- Πίσω ανάρτηση πολλαπλών συνδέσμων
- Τύπος αμορτισέρ: μονού σωλήνα, αερίου
- Σπορ ανάρτηση σε συνδυασμό με ζάντες 18 ιντσών

Σύστημα Φρένων:

- Δισκόφρενα με σύστημα αντιμπλοκαρίσματος των τεσσάρων τροχών (ABS) και ηλεκτρονικό καταναμητή της δύναμης πέδησης (EBD)
- Εμπρός και πίσω: αεριζόμενοι δίσκοι
- Μηχανικό χειρόφρενο που επενεργεί στους πίσω τροχούς



Τεχνικά χαρακτηριστικά.

Τύπος Κινητήρα

	CHALLENGE 141 kW Sport	COSMO 170 kW Sport
Χωρητικότητα (κ.εκ.)	2 x 654	2 x 654
Μέγιστη απόδοση [kW (PS) / σ.α.λ.]	141 (192) / 7000	170 (231) / 8200
Μέγιστη ροπή (Nm / σ.α.λ.)	220 / 5000	211 / 5500
Σχέση συμπίεσης	10:1	10:1

Μετάδοση

Σχέσεις ταχυτήτων:	1η	3.483	3.760
	2η	2.015	2.269
	3η	1.484	1.645
	4η	1.000	1.187
	5η	0.762	1.000
	6η	–	0.843
	Όπισθεν	3.288	3.564
Τελική σχέση διαφορικού	4.444	4.444	

Σύστημα διεύθυνσης

Τιμόνι	— Υδραυλικά υποβοηθούμενη κρεμαγιέρα —	
Ελάχιστος κύκλος στροφής (μ)	10.6	10.6

Απόδοση και Οικονομία

Επιτάχυνση (0-100 χλμ./ώρα σε δευτ.)	7.2	6.4
Μέγιστη ταχύτητα (χλμ./ώρα)	223	235
Κατανάλωση καυσίμου ¹ (lt/100χλμ.):	Αστικός κύκλος Υπεραστικός κύκλος Συνδυασμένος κύκλος	14.9 8.1 10.6
Εκπομπές διοξειδίου του άνθρακα ¹ (γρ/χλμ.)	267	284
Επίπεδο εκπομπών ρύπων	EC Stage IV	EC Stage IV
Προτεινόμενο καύσιμο	Αμόλυβδη 95 Οκτανίων	Αμόλυβδη 95 Οκτανίων
Χωρητικότητα ρεζερβουάρ (lt)	61	61
Χωρητικότητα λαδιού (lt)	6.1	6.9
Χωρητικότητα ψυκτικού (lt)	8.7	8.7

Διαστάσεις και Βάρη

Διαστάσεις ζαντών	8JJx18	8JJx18
Διαστάσεις ελαστικών	225/45 R18	225/45 R18
Συνολικό μήκος (με πλαίσιο πινακίδας) / πλάτος (χωρίς καθρέπτες) / ύψος χωρίς φορτίο (χιλ.)	4430 / 1770 / 1340	4430 / 1770 / 1340
Απόσταση από το έδαφος μεταξύ αξόνων - χωρίς φορτίο (χιλ.)	140	140
Μετατρόχιο εμπρός / πίσω (χιλ.)	1500 / 1505	1500 / 1505
Μεταξόνιο (χιλ.)	2700	2700
Εμπρός διαθέσιμος χώρος κεφαλής / ποδιών / ώμων	970* / 1084 / 1393	970* / 1084 / 1393
Πίσω διαθέσιμος χώρος κεφαλής / ποδιών / ώμων	935** / 817 / 1395	935** / 817 / 1395
Όγκος φόρτωσης με VDA (lt) (l)	290	290
Διάμετρος εμπρός αεριζόμενων δισκόφρενων (χιλ.)	323	323
Διάμετρος πίσω αεριζόμενων δισκόφρενων (χιλ.)	302	302
Απόβαρο (κιλά) με οδηγό 75 κιλών	1448	1455
Επιτρεπόμενο μεικτό βάρος οχήματος (κιλά)	1820	1815
Όριο ρυμούλκησης (κιλά):	Χωρίς φρένα Με φρένα (12% κλίση)	695 1200
Μέγιστο φορτίο οροφής	75	75
Αεροδυναμικός συντελεστής οπισθέλκουσας (CD)	0.30	0.30

¹ Η κατανάλωση καυσίμου και οι εκπομπές ρύπων είναι σύμφωνα με την οδηγία 80/1268EWG (1999/100/EC).

* Με την ηλεκτρική ηλιοροφή προαιρετικού εξοπλισμού, ο χώρος κεφαλής ανέρχεται στα 932 χιλ.

** Με την ηλεκτρική ηλιοροφή προαιρετικού εξοπλισμού, ο χώρος κεφαλής ανέρχεται στα 927 χιλ.

Εξοπλισμός.

Προστασία και ασφάλεια

	CHALLENGE 141 kW Sport	COSMO 170 kW Sport
Εξελιγμένο σύστημα κατανομής και απορρόφησης ενέργειας κρούσης της Mazda (MAIDAS), με δομή αμαξώματος τριπλού-Η για προστασία των επιβατών	●	●
Συμπληρωματικό σύστημα συγκράτησης (SRS) - Κεντρική μονάδα επεξεργασίας με αισθητήρες πρόσκρουσης, προεντατères ζωνών ασφαλείας, περιοριστές φορτίου εμπρός αερόσακους	●	●
Διακόφρανα και στους 4 τροχούς (εμπρός και πίσω αεριζόμενα)	●	●
Σύστημα αντιμπλοκαρίσματος των τεσσάρων τροχών (4W-ABS) με ηλεκτρονικό καταναμητή της δύναμης πέδησης (EBD)	●	●
Σύστημα δυναμικού ελέγχου ευστάθειας (DSC) με σύστημα ελέγχου πρόσφυσης (TCS)	●	●
Διαφορικό περιορισμένης ολίσθησης (LSD)	●	●
Διπλοί αερόσακοι, εμπρός	●	●
Πλευρικοί αερόσακοι, εμπρός	●	●
Αερόσακοι τύπου κουρτίνας, εμπρός και πίσω	●	●
Σύστημα απενεργοποίησης αερόσακου συνοδηγού	●	●
Πεντάλ φρένου και συμπλέκτη ασφαλείας για ελαχιστοποίηση τραυματισμών	●	●
Ζώνες καθισμάτων: Εμπρός: τριών σημείων (ELR) x 2 με προεντατères και περιοριστές φορτίου, ρυθμιζόμενες σε ύψος. Πίσω: τριών σημείων (ELR) x 2	●	●
Άγκιστρα πρόσδεσης ISOFIX παιδικού καθίσματος πίσω	●	●
Σύστημα Immobiliser	●	●
Συναγερμός με αισθητήρα εισόδου	●	●

● = Στάνταρ.

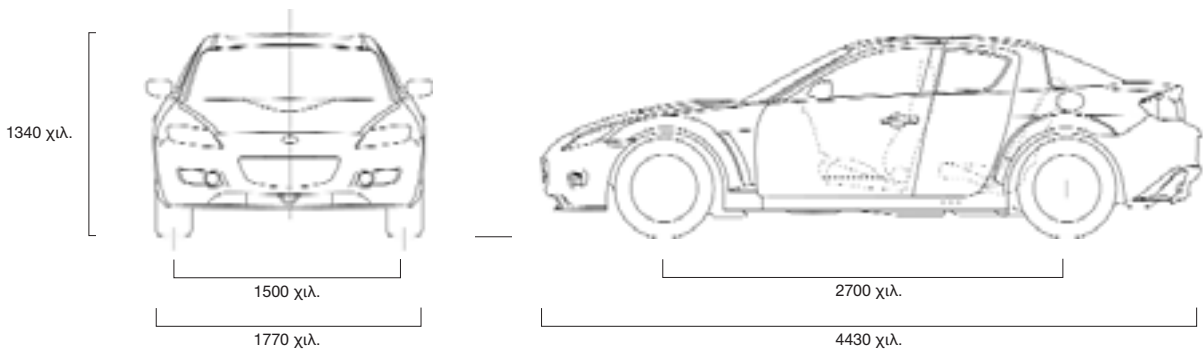

Εξοπλισμός.

Εξωτερικό

	CHALLENGE 141 kW Sport	COSMO 170 kW Sport
Ελαστικά και ζάντες: 225/45 R18 με 8,0J ζάντες αλουμινίου	●	●
Κιτ επισκευής ελαστικού ανάγκης στη θέση της ρεζέρβας	●	●
Προφυλακτήρες εμπρός και πίσω: Χρώμα αμαξώματος	●	●
Χειρολαβές εξωτερικές: Χρώμα αμαξώματος	●	●
Πίσω σπόιλερ: Χρώμα αμαξώματος	●	●
Θερμαινόμενο πίσω κρύσταλλο	●	●
Υαλοκαθαριστήρες, δύο ταχυτήτων με διακοπώμενη σάρωση και ηλεκτρικούς ψεκαστήρες	●	●
Κυρίως φώτα:		
Αλογόνου	●	-
Xenon	-	●
Ρυθμιστής ύψους κυρίων φώτων: Χειροκίνητος	●	-
Αυτόματος	-	●
Σύστημα καθαρισμού φώτων	-	●
Εμπρός προβολείς ομίχλης (ενσωματωμένοι στην κύρια μονάδα φώτων)	●	●
Πίσω φως φρένου, τοποθετημένο ψηλά και πίσω φως ομίχλης	●	●
Πλαϊνοί καθρέπτες: Ηλεκτρικοί και θερμαινόμενοι, ευρείας γωνίας του οδηγού, στο χρώμα του αμαξώματος	●	●
Μεταλλικό / Mica χρώμα	○	○
Μαρσπιέ: Αλουμινίου	●	●
Ηλεκτρική ηλιοροφή	○	○

● = Στάνταρ, ○ = Προαιρετικό, με επιπλέον χρέωση.



Εξοπλισμός.

Άνεση και Ευκολίες

	CHALLENGE 141 kW Sport	COSMO 170 kW Sport
Κεντρικό κλειδωμα και υπερκλειδωμα	●	●
Υποβοηθούμενη κρεμαγιέρα: Ηλεκτρική, με αισθητήρα ταχύτητας	●	●
Cruise-control	●	●
Ηλεκτρικά παράθυρα: Εμπρός με λειτουργία "One touch" στην πλευρά του οδηγού	●	●
Πίσω πλευρικά ανοιγόμενα παράθυρα	●	●
Αυτόματος κλιματισμός	●	●
Σκιάδια: Οδηγού και συνοδηγού, με καθρέπτη	●	●
Υποπόδιο πατάκι (από τη μεριά του οδηγού)	●	-
Υποπόδιο αλουμινίου (από τη μεριά του οδηγού)	-	●
Τηλεχειριζόμενο άνοιγμα πορτμπαγκάζ	●	●
Τηλεχειριζόμενο άνοιγμα τάπας ρεζερβουάρ	●	●

Εσωτερικά Χαρακτηριστικά

Καθίσματα και προσκέφαλα:	Εμπρός, τύπου μπάκετ, θερμαινόμενα ¹⁾ , με ολοκληρωμένο σύστημα συγκράτησης αυχένα	●	●
	Κάθισμα οδηγού ανακλινόμενο και ρυθμιζόμενο σε ύψος	●	●
	Μαύρο ύφασμα ²⁾	●	-
	Πακέτο δέρματος ³⁾ : Περιλαμβάνει ηλεκτρικά ρυθμιζόμενο κάθισμα οδηγού, επιλογή μεταξύ μαύρου ή δύο τόνων δερμάτινης επένδυσης	○	●
	Πίσω καθίσματα με πρόσβαση στο πορτμπαγκάζ στην μέση	●	●
Τιμόνι:	Δερμάτινο με ρύθμιση καθ' ύψος (δύο τόνων δερμάτινης επένδυσης σε συνδυασμό με την δύο τόνων δερμάτινη επένδυση του σαλονιού)	●	●
Επιλογέας ταχυτήτων:	Δερμάτινος, με επίθεμα αλουμινίου	●	●
Κεντρική κονσόλα:	Εμπρός	●	●
	Πίσω με καπάκι	●	●
Εσωτερικές χειρολαβές θυρών:	Εμπρός: με χρώμιο	●	●
	Πίσω: μαύρες	●	●
Πλαφονιέρα με ντίμερ		●	●
Ηχητικό σήμα υπενθύμισης φώτων		●	●
Φωτισμός πίνακα οργάνων με ρυθμιστή		●	●
Ηχοσύστημα και σύστημα πλοήγησης:	Ραδιόφωνο AM/FM, CD Player με 4 ηχεία	●	-
	Ραδιόφωνο AM/FM και ηχοσύστημα Bose (περιλαμβάνει 9 ηχεία, ψηφιακό πεντακάναλο ενισχυτή με ρυθμιζόμενο ισοσταθμιστή και αυτόματη στάθμη έντασης ήχου AudioPilot®) και 6CD-changer	○	●
	Σύστημα πλοήγησης με έγχρωμη οθόνη 7 ιντσών, δύο λειτουργιών, TMC (έλεγχος κυκλοφορίας) και φωνητική καθοδήγηση	○	○
	Χειριστήρια ηχοσυστήματος στο τιμόνι	●	●
Κεραία:	Πίσω παρμπρίζ	●	●
Πίνακας οργάνων:	Στροφόμετρο, ψηφιακό κοντέρ, δείκτης βενζίνης, πίεση λαδιού κινητήρα, ένδειξη θερμοκρασίας νερού, ψηφιακή ένδειξη εξωτερικής θερμοκρασίας	●	●
Ψηφιακό ρολόι		●	●
Εσωτερική πλαφονιέρα με ενσωματωμένο spot		●	●
Φωτισμός εμπρός θυρών		●	●
Φωτισμός χώρου φόρτωσης		●	●
Εσωτερικός καθρέπτης (ημέρας/νύχτας)		●	●
Χώροι αποθήκευσης:	Ντουλαπάκι με κλειδαριά, φωτιζόμενο	●	●
	Τσέπη στην πλάτη του καθίσματος του συνοδηγού	●	●
	Πίσω κονσόλα με ντουλαπάκι	●	●
	Θήκες θυρών	●	●
Αναπτήρας και φωτιζόμενη σταχτοθήκη		●	●
Χειρολαβή οροφής συνοδηγού		●	●
Δυο ποτηροθήκες εμπρός και δυο πίσω		●	●
Χειριστήρια καλοριφέρ με αυτόματη λειτουργία		●	●
Πίσω αεραγωγοί		●	●
Φίλτρο γύρης		●	●

● = Στάνταρ, ○ = Προαιρετικό, με επιπλέον χρέωση.

1) Μονάδα θέρμανσης στάνταρ στα δερμάτινα καθίσματα.

2) Δείτε τις αποχρώσεις ταπετσαρίας στην σελίδα 7.

3) Το δέρμα αναφέρεται στο κεντρικό τμήμα του καθίσματος και τα πλαϊνά προστατευτικά.

Αποχρώσεις Ταπετσαρίας και Αμαξώματος.

Φινίρισμα	Standard / Sport		Sport	Μαύρο / Κόκκινο δέρμα*
	Μαύρο ύφασμα	Μαύρο Δέρμα*	Μαύρο / Καφέ δέρμα*	
Απόχρωση εσωτερικού χώρου	Μαύρο	Μαύρο	Μαύρο	Μαύρο

Απλές αποχρώσεις αμαξώματος

Brilliant Black (A3F)	●	●	●	●
-----------------------	---	---	---	---

Μεταλλικές αποχρώσεις αμαξώματος*

Velocity Red Mica (27A)	●	●	-	●
Winning Blue Metallic (27B)	●	●	-	-
Sunlight Silver Metallic (22V)	●	●	●	-
Strato Blue Mica (25E)	●	●	-	●
Galaxy Grey Mica (32S)	●	●	●	●

● = Στάνταρ.

* Το μεταλλικό χρώμα και το δερμάτινο σαλόνι προσφέρονται στον προαιρετικό εξοπλισμό με πρόσθετη χρέωση.

Μαύρο ύφασμα

Μαύρο δέρμα*



Μαύρο / Καφέ δέρμα*

Μαύρο / Κόκκινο δέρμα*



Brilliant Black

(A3F)



Velocity Red Mica

(27A)



Winning Blue Metallic

(27B)



Sunlight Silver Metallic

(22V)



Strato Blue Mica

(25E)



Galaxy Grey Mica

(32S)





Οι Εγγυήσεις τής Mazda

3 χρόνια εγγύηση του αυτοκινήτου ή μέχρι τα 100.000 χιλιόμετρα.

Η εγγύηση ενός καινούριου αυτοκινήτου MAZDA έχει διάρκεια 3 χρόνια ή 100.000 χιλιόμετρα, όποιο επέλθει πρώτο. Ο χιλιομετρικός περιορισμός δεν ισχύει για τον πρώτο χρόνο. Υλικά φθοράς και αναλώσιμα δεν καλύπτονται από αυτήν την εγγύηση.

12 χρόνια εγγύηση κατά της διάτρησης.

Η εγγύηση για τη διάτρηση του αμαξώματος έχει ισχύ 12 χρόνια, ανεξάρτητα από τα διανυθέντα χιλιόμετρα. Το συνεργείο του εξουσιοδοτημένου Διανομέα / Επισκευαστή θα εκτελεί χωρίς χρέωση οπτικό έλεγχο του οχήματος μία φορά το χρόνο.

3 χρόνια εγγύηση βαφής και διάβρωσης.

Η εγγύηση βαφής και διάβρωσης έχει διάρκεια 3 χρόνια, ανεξάρτητα από τα διανυθέντα χιλιόμετρα. Αν παρουσιαστεί οποιοδήποτε πρόβλημα στη βαφή κατά της διάρκειας αυτής της περιόδου, θα αντιμετωπίζεται από το συνεργείο του εξουσιοδοτημένου Διανομέα / Επισκευαστή τής Mazda, εφόσον ο κατασκευαστής ευθύνεται για το πρόβλημα.

Ηλεκτρονικό Αρχείο Συντήρησης Mazda

Από το 2005, η Mazda εισήγαγε το Ηλεκτρονικό Αρχείο Συντήρησης (Η.Α.Σ.) σε κάθε νέο μοντέλο Mazda. Το σύστημα Ηλεκτρονικού Αρχείου Συντήρησης Mazda προσφέρει αυξημένη ασφάλεια απέναντι σε παραποιημένα Αρχεία Συντήρησης και αλλοιωμένους χιλιομετρητές, κάνοντας ευκολότερη τη συνεχή ανανέωση του Αρχείου Συντήρησης. Αποθηκευμένο σε κεντρική βάση δεδομένων, το Η.Α.Σ. αντικαθιστά το παραδοσιακό βιβλίο Αρχείου Συντήρησης και διασφαλίζει την ασφάλη, ακριβή και μόνιμη καταγραφή του ιστορικού συντήρησης καθ' όλη τη διάρκεια ζωής του οχήματος. Για περισσότερες πληροφορίες παρακαλούμε ρωτήστε τον εξουσιοδοτημένο επισκευαστή Mazda.

ΕΛΜΑ ΑΕΒΕΑ

Κεντρική Διεύθυνση

ΠΟΛΥΚΡΑΤΟΥΣ 41, 104 42 ΑΘΗΝΑ

Τηλ.: 210 5156000, Fax: 210 5156095

Τεχνική Εξυπηρέτηση - Ανταλλακτικά - Αξεσουάρ

ΑΓ. ΑΝΑΡΓΥΡΩΝ 23-25, 145 64 ΚΑΛΥΦΤΑΚΗ

Τηλ.: 210 6201102 - 210 6201348 - 210 6201357

Υποκαταστήματα Βορείου Ελλάδος

- ΒΑΣ. ΓΕΩΡΓΙΟΥ 2-4, 546 40 ΘΕΣΣΑΛΟΝΙΚΗ

Τηλ.: 2310 835568, 2310 868961

- 9^ο χλμ. ΘΕΣΣΑΛΟΝΙΚΗΣ-ΜΟΥΔΑΝΙΩΝ, 57 001 ΘΕΡΜΗ

Τηλ.: 2310 471836, 2310 471596

Υποκατάστημα Θεσσαλίας

- 3^ο χλμ. ΠΑΛΙΑΣ ΕΘΝΙΚΗΣ ΟΔΟΥ ΛΑΡΙΣΗΣ-ΑΘΗΝΩΝ, 413 36 ΛΑΡΙΣΑ

Τηλ.: 2410 671940, 2410 671950

Η Mazda Motor Europe διατηρεί το δικαίωμα τροποποίησης των προδιαγραφών και του εξοπλισμού λόγω της εξελισσόμενης ανάπτυξης τής παραγωγής. Τα χρώματα και τα δείγματα των διακοσμητικών του φυλλαδίου μπορεί να διαφέρουν από τα πραγματικά εξαιτίας των περιορισμών στη διαδικασία εκτύπωσης. Συστήνεται να συμβουλευέστε τον Εξουσιοδοτημένο Διανομέα / Επισκευαστή τής Mazda όταν αναφέρεστε σε αυτά.

Οκτώβριος 2005

BJN 300798/GR/V2

e-mail: elma@mazda.gr

web site: <http://www.mazda.gr>